

با نام و یاد خالق زیبا

درس هندسه نقوش

مهسا محمدیان



جلسه اول

بررسی نقوش هندسی

هندسه نقوش

یکی از علومی که انسان ها از گذشته با آن آشنا شده اند نقوش هندسی میباشد.

از احداث برج بابل توسط بابلیان و اهرام ثلاثه مصر توسط مصریان کاملاً میتوان به اهمیت مسائل و اصول هندسه پی برد.

طبق عقائد عده ای هندسه در قدیم علم اندازه گرفتن زمین بود.
نمونه هایی از ساختار های هندسی را میتوان در طبیعت از جمله در ترکیب
ساختمان بدن انسان، گل، حلزون، دانه های برف و... یافت



هندسه نقوش علمی است که به چگونگی ایجاد نقوش و ترکیب آن‌ها بر پایه ی قوائد و تناسبات هندسی میپردازد.

نقش های هندسی از جهت شیوه ترسیم به دو گروه تقسیم میشوند:

- 1) نقش های ساده ی هندسی
- 2) نقش های پیچیده ی هندسی

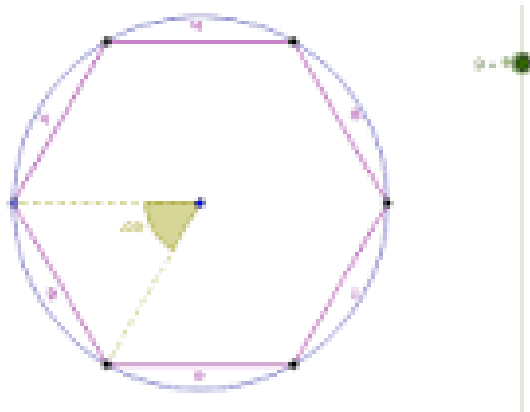

***گروه اول**

نقوشی که قواعد ترسیم بسیار ساده ای دارند و تنها با ایجاد شبکه های منظمی از مربع ، مثلث و لوزی قابل ترسیم و گسترش هستند.

گروه دوم

نقش ها ، معمولا در ظاهر پیچیدگی بیشتری را نشان میدهند. بنابر این قواعد ترسیم پیچیده تری نسبت به گروه اول دارند.

در انتهای این جلسه از دانشجویان انتظار میرود به بررسی تصاویر نقوش
هندسی با توجه به طبیعت به گروه بندی نقوش پردازند.